

AFT 600-3

VIBROFINITRICE CINGOLATA GRANDE PREMIUM

EU Stage V



UNA GRANDE VIBROFINITRICE CON DOTAZIONI INTELLIGENTI

La vibrofinitrice cingolata AFT 600-3 contiene elevate soluzioni tecnologiche di spicco per rendere il lavoro di posa più produttivo, efficiente e proficuo. L'intelligente sistema di controllo garantisce un monitoraggio completo della vibrofinitrice. L'interfaccia utente sfrutta un pannello strumenti intuitivo, che rende facilmente comprensibile la tecnologia per gli operatori. Una piattaforma operatore scorrevole con pannello comandi regolabile in qualsiasi posizione permette all'operatore di tener sempre sotto controllo il processo lavorativo.

TECNOLOGIA AVANZATA

- Il sistema Pavemanager 2.0 controlla in tempo reale i parametri di posa.
- Un sistema di memorizzazione automatica della programmazione di bombatura e inclinazione (opzione SetAssist) salva le impostazioni di rasatore, coclea e posizione di livellazione durante la posa
- Una soluzione di trazione efficiente riduce i costi operativi

TRAZIONE

- Cingoli lunghi e stabili per una presa ottimale e una guida delicata
- Il grande numero di rulli nei cingoli migliora la manovrabilità in curva
- Lunghezza carro cingolo di 2.9 m
- Pattini cingolo da 320 mm, appositamente progettati per la vibrofinitrice

STRAORDINARIA TECNOLOGIA DEL RASATORE

- Varie opzioni per il rasatore
- Possibilità di usare rasatori ad alta compattazione
- Riscaldamento a gas o elettrico
- Larghezza operativa massima di 9 m con estensioni meccaniche
- Ottima stabilità grazie al principio a 4 tubi
- Semplice regolazione dell'angolo di attacco con Flexilever
- Manovella singola per regolare altezza e angolo della paratia laterale

ALIMENTAZIONE DEL MATERIALE

- Tramoggia con grande capacità per ridurre la fuoriuscita di materiale
- Aletta idraulica anteriore della tramoggia (opzione)
- Due nastri trasportatori indipendenti e reversibili da 655 mm
- Cassa coclea di dimensioni ridotte
- Sensori agli ultrasuoni per il controllo della coclea

APPLICAZIONI

- Strade nazionali
- Autostrade
- Strade provinciali
- Strade comunali/ municipali
- Aree fabbricabili
- Grandi piazze e cortili

AMMANN

SPECIFICHE TECNICHE
AFT 600-3
VIBROFINITRICE CINGOLATA GRANDE
PREMIUM

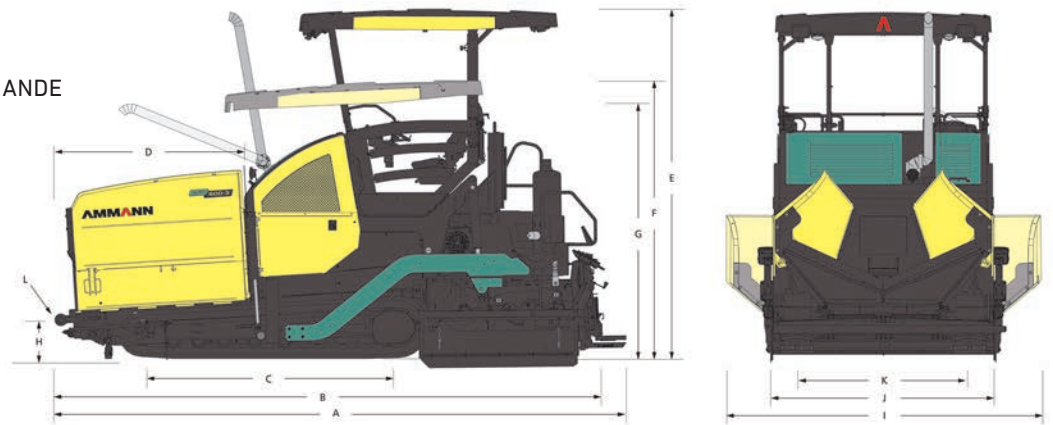

PESO E DIMENSIONI RRV

PESO (CON RASATORE)	18 500 kg
A LUNGHEZZA MACCHINA	6400 mm
B LUNGHEZZA DI TRASPORTO	6150 mm
C LUNGHEZZA DEI CINGOLI	2900 mm
D LUNGHEZZA TRAMOGGIA	2120 mm
E ALTEZZA MACCHINA	3900 mm
F ALTEZZA DI TRASPORTO	3100 mm
G ALTEZZA SENZA TETTOIA	2845 mm
H ALTEZZA CARICO MATERIALE	490 mm
I LARGHEZZA MACCHINA (CON TRAMOGGE APERTE)	3400 mm
J LARGHEZZA DI TRASPORTO	2550 mm
K CARREGGIATA RUOTE	1990 mm
L ANGOLO DI ATTACCO RAMPA	15°

PRESTAZIONI

SPESSORE DI STESA (MAX.)	310 mm
CAPACITÀ DI STESA TEORICA	650 t/h
VELOCITÀ DI STESA (MAX.)	28 m/minuto
VELOCITÀ DI TRASFERIMENTO (MAX.)	4 km/h

CINGOLI

LUNGHEZZA (ASSE CINGOLI)	2900 mm
LARGHEZZA (PATTINI)	320 mm
TRASMISSIONE	Idrostatica

RASATORE

	STV 5100 G	STV 5100 E	STV 6000 G	STV 6000 E	STVH 5100 E	STVH 6000 E
LARGHEZZA DI STESA STANDARD	2.55 m	2.55 m	3.00 m	3.00 m	2.55 m	3.00 m
MAX. LARGHEZZA (CON ESTENSIONI IDRAULICHE)	5.10 m	5.10 m	6.00 m	6.00 m	5.10 m	6.00 m
MAX. LARGHEZZA (CON PROLUNGHE MECCANICHE)	8.80 m	8.80 m	9.00 m	9.00 m	8.10 m	9.00 m
PROFILO ANGOLATO (ANGOLO DI BOMBATURA)	-2.5% a +4.5%	-2.5% a +4.5%	-2.5% a +4.5%	-2.5% a +4.5%	-2.5% a +4.5%	-2.5% a +4.5%
RISCALDAMENTO	Gas (GPL)	Elettrico	Gas (GPL)	Elettrico	Elettrico	Elettrico
TIPO DI RASATORE	Tamper & Vibrazione	Tamper & Vibrazione	Tamper & Vibrazione	Tamper & Vibrazione	Alta compattazione	Alta compattazione

ALIMENTAZIONE DEL MATERIALE

CAPACITÀ TRAMOGGE	13 t
ALTEZZA DI SCARICO TRAMOGGE (AL CENTRO)	555 mm
LARGHEZZA TRAMOGGE, INTERNA	3290 mm
TIPO DI NASTRO TRASPORTATORE	Due nastri trasportatori indipendenti
LARGHEZZA NASTRO TRASPORTATORE	2 x 655 mm
CONTROLLO DEL NASTRO TRASPORTATORE	Automatico proporzionale con interruttori di finecorsa
DIAMETRO COCLEA	380 mm
CONTROLLO COCLEA	Automatico proporzionale con sensori agli ultrasuoni
REGOLAZIONE DELL'ALTEZZA DELLA COCLEA	250 mm (idraulica)

MOTORE

MODELLO	Cummins B 6.7 - C173
POTENZA NOMINALE @ 2200 GIRI / MINUTO	129 kW
EMISSIONI	EU Stage V
SISTEMA ELETTRICO	24 V
SERBATOIO CARBURANTE	320 l

POSTAZIONE OPERATORE

PLANCIA DI COMANDO	Plancia di comando scorrevole e ribaltabile, regolabile in ogni posizione
PANNELLO STRUMENTI	Pave Manager 2.0 (PLC)
POSTO OPERATORE	Piattaforma operatore scorrevole (500 mm a sinistra e a destra)
TETTOIA	Tettoia con fari di lavoro integrati