

AFW 600-3

VIBROFINITRICE GOMMATA GRANDE PREMIUM

EU Stage V



MANOVRABILE E ALTAMENTE PRODUTTIVA

L'AFW 600-3 è una vibrofinitrice gommata che dispone delle più moderne soluzioni tecnologiche per permettere agli appaltatori del settore di essere produttivi ed efficienti ottenendo di conseguenza ottimi profitti. L'intelligente sistema di comando garantisce un monitoraggio completo della vibrofinitrice. L'interfaccia utente sfrutta un pannello strumenti intuitivo, che rende facilmente comprensibile la tecnologia per gli operatori. La trazione a quattro ruote permette alla vibrofinitrice di superare pendenze notevoli e terreni difficili. È anche offerta una cabina chiusa.

TECNOLOGIA AVANZATA

- Il sistema Pavemanager 2.0 controlla in tempo reale i parametri di posa
- Un sistema di memorizzazione automatica della programmazione di bombatura e inclinazione (opzione SetAssist) salva le impostazioni di rasatore, coclea e posizione di livellazione durante la stesa
- Una soluzione di trazione efficiente riduce i costi operativi

STRAORDINARIA TECNOLOGIA DEL RASATORE

- Rasatori a tamper/vibrazione
- Riscaldamento a gas o elettrico
- Larghezza operativa max. 7.5 m
- Ottima stabilità grazie al principio a 4 tubi
- Semplice regolazione dell'angolo di attacco
- Manovella singola per regolare altezza e angolo della paratia laterale

TRAZIONE E MOBILITÀ

- Uno speciale sistema analizza il carico della tramoggia e ottimizza la trazione delle ruote anteriori
- L'asse oscillante delle ruote anteriori assicura un contatto costante con il terreno
- La trasmissione a quattro ruote assicura potenza e trazione
- Velocità di marcia fino a 20 km/h

ALIMENTAZIONE DEL MATERIALE

- Tramoggia con grande capacità per ridurre la fuoriuscita di materiale
- Aletta idraulica anteriore della tramoggia (opzione)
- Due nastri trasportatori indipendenti e reversibili da 655 mm
- Cassa coclea di dimensioni ridotte
- Sensori agli ultrasuoni per controllare il flusso del materiale

APPLICAZIONI

- Strade nazionali
- Autostrade
- Strade provinciali
- Strade comunali/ municipali
- Aree fabbricabili
- Grandi piazze e cortili

AMMANN

SPECIFICHE TECNICHE
AFW 600-3
VIBROFINITRICE GOMMATA GRANDE
PREMIUM

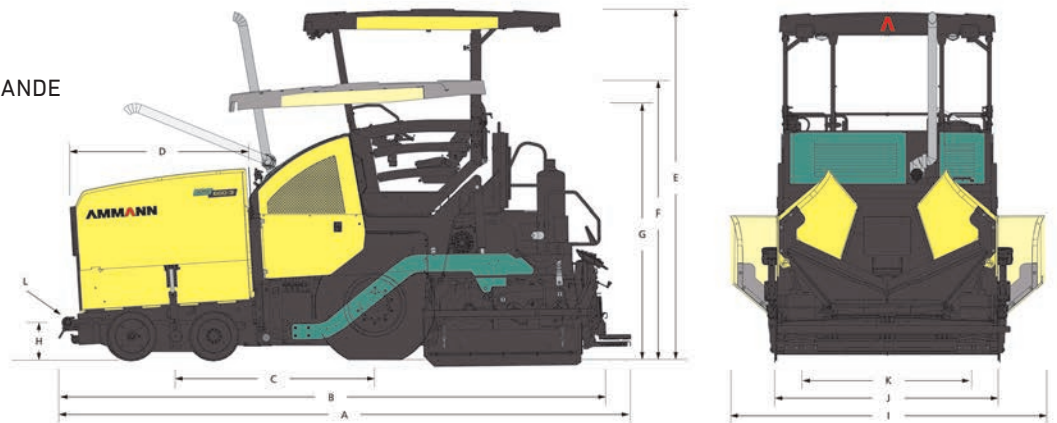

PESO E DIMENSIONI

PESO (CON RASATORE)	18 000 kg
A LUNGHEZZA MACCHINA	6380 mm
B LUNGHEZZA DI TRASPORTO	6100 mm
C LUNGHEZZA ASSI	2240 mm
D LUNGHEZZA TRAMOGGIA	2120 mm
E ALTEZZA MACCHINA	3900 mm
F ALTEZZA DI TRASPORTO	3100 mm
G ALTEZZA SENZA TETTOIA	2845 mm
H ALTEZZA CARICO MATERIALE	490 mm
I LARGHEZZA MACCHINA (CON TRAMOGGE APERTE)	3250 mm
J LARGHEZZA DI TRASPORTO	2550 mm
K CARREGGIATA RUOTE	2055 mm
L ANGOLO DI ATTACCO RAMPA	17° (anteriore) / 16° (posteriore)

PRESTAZIONI

SPESSORE DI STESA (MAX.)	300 mm
CAPACITÀ DI STESA TEORICA	700 t/h
VELOCITÀ DI STESA (MAX.)	30 m/minuto
VELOCITÀ DI TRASFERIMENTO (MAX.)	20 km/h

RUOTE

RUOTE POSTERIORI	Pneumatici 2 x 445/80 R25
RUOTE ANTERIORI	Gomma piena 4 x 560/390-300
TRAZIONE	std 4WD (2 x ruote posteriori, 2 x ruote anteriori)
RAGGIO DI STERZATA	2480 mm (raggio interno) 6070 mm (raggio esterno)

RASATORE

	STV 5100 G	STV 5100 E	STV 6000 G	STV 6000 E
LARGHEZZA DI STESA STANDARD	2.55 m	2.55 m	3.00 m	3.00 m
MAX. LARGHEZZA (CON ESTENSIONI IDRAULICHE)	5.10 m	5.10 m	6.00 m	6.00 m
MAX. LARGHEZZA (CON PROLUNGHE MECCANICHE)	7.30 m	7.30 m	7.50 m	7.50 m
PROFILO ANGOLATO (ANGOLO DI BOMBATURA)	-2.5% a +4.5%	-2.5% a +4.5%	-2.5% a +4.5%	-2.5% a +4.5%
RISCALDAMENTO	Gas (GPL)	Elettrico	Gas (GPL)	Elettrico

ALIMENTAZIONE DEL MATERIALE

CAPACITÀ TRAMOGGE	13 t
ALTEZZA DI SCARICO TRAMOGGE (AL CENTRO)	575 mm
LARGHEZZA TRAMOGGE, INTERNA	3140 mm
TIPO DI NASTRO TRASPORTATORE	Due nastri trasportatori indipendenti
LARGHEZZA NASTRO TRASPORTATORE	2 x 580 mm
CONTROLLO DEL NASTRO TRASPORTATORE	Automatico proporzionale con interruttori di finecorsa
DIAMETRO COCCLEA	380 mm
CONTROLLO COCCLEA	Automatico proporzionale con sensori agli ultrasuoni
REGOLAZIONE DELL'ALTEZZA DELLA COCCLEA	250 mm (idraulica)

MOTORE

MODELLO	Cummins B 6.7 - C173
POTENZA NOMINALE @ 2200 GIRI / MINUTO	129 kW
EMISSIONI	EU Stage V
SISTEMA ELETTRICO	24 V
SERBATOIO CARBURANTE	315 l

POSTAZIONE OPERATORE

PLANCIA DI COMANDO	Plancia di comando scorrevole e ribaltabile, regolabile in ogni posizione
PANNELLO STRUMENTI	Pave Manager 2.0 (PLC)
POSTO OPERATORE	Piattaforma operatore scorrevole (500 mm a sinistra e a destra)
TETTOIA	Tettoia con fari di lavoro integrati